

BaBylissPRO®

FOILFX™01

Operating Instructions
CORDLESS METAL
SINGLE FOIL
SHAVER

Models
FXFS1 Series



For your safety and continued enjoyment of this product,
always read the instruction book carefully before using.



Modelos/Modèles
FXFS1 Series

INSTRUCCIONES DE OPERACION
Afeitadora
METÁLICA DE HOJA
SIMPLE SIN CABLE
Directives d'utilisation
RASOIR
MÉTALLIQUE
À LAME UNIQUE
SANS FIL
Modelos/Modèles
FXFS1 Series

BaBylissPRO®

FOILFX™01

Para su seguridad y para destruir plenamente de este producto,
siempre lea las instrucciones cuidadosamente antes de usarlo.
Afin que votre appareil vous procure en toute sécurité beaucoup de
satisfaction, lire attentivement le mode d'emploi avant de l'utiliser.

IMPORTANT SAFETY INSTRUCTIONS

When using electrical appliances, especially when children are present, basic safety precautions should always be taken, including the following:

READ ALL INSTRUCTIONS BEFORE USING

KEEP AWAY FROM WATER

DANGER — Any appliance is electrically live, even when the switch is off. To reduce the risk of death or injury by electric shock:

1. **Always turn appliance off immediately after using.**
2. Do not place or store appliance where it could fall or be pulled into a tub or sink.
3. Do not use appliance while bathing or in the shower.
4. Do not place appliance in, or drop into water or other liquids.
5. **If appliance has fallen into water, do not reach for it.**
6. Turn appliance off before cleaning.

WARNING — To reduce the risk of burns, electric shock, fire, or injury to persons:

1. **Never leave appliance on while unattended.**
2. Close supervision is required when this appliance is used by, on, or near children, or persons with limited physical, sensory, or mental capabilities or invalids.
3. Use appliance only for its intended use as described in this manual. Use only attachments recommended by the manufacturer.
4. **Never operate the appliance if it has been dropped or damaged, or dropped into water. Return the appliance to a BaBylissPRO Service Center for examination and repair.**
5. Keep the appliance away from heated surfaces.
6. Never drop or insert any object into any opening on the appliance.

7. Do not place the appliance on any surface while it is operating.
8. Do not use this appliance with a damaged or broken foil or cutter, as injury to skin may occur.
9. Do not use the appliance outdoors or where aerosol (spray) products are being used or where oxygen is being administered.
10. Do not crush, or heat above 212° F (100° C) or incinerate the appliance, due to risk of fire, explosion or burns.

SAVE THESE INSTRUCTIONS

OPERATING INSTRUCTIONS

IMPORTANT

This shaver has been engineered to give you a clean, close, smooth shave. It requires 2 AA batteries (included). We recommend using longer-lasting alkaline batteries in your shaver. If you are not going to use your shaver for a long period of time or if the batteries are dead, remove or replace the batteries from the unit.

1. Remove the metal housing by sliding the bottom switch over and pulling the cover off.
2. Align the 2 AA batteries with the positive and negative positions indicated inside the battery compartment. Being careful not to bend the springs, insert the negative end of each battery first so it will slip easily into place.
3. Return the metal housing by sliding it over the plastic inner housing until it clicks into place.
4. To use your shaver, push ON/OFF switch upward to the ON (I) position.
5. After you finish using your shaver, push down on the ON/OFF switch to turn the shaver OFF (O).
6. Remove the batteries if the batteries are no longer functional or if the shaver is left unused for an extended period of time.
7. Clean the battery contacts and also those of the device prior to battery installation.
8. Remove used batteries promptly.

9. Always purchase the correct size and grade of battery most suitable for the intended use.
10. Replace all batteries of a set at the same time.
11. Do not mix old and new batteries. Do not mix alkaline, standard (carbon-zinc), or rechargeable (nickel cadmium or nickel metal hydride) batteries.

ON/OFF SWITCH

To operate, simply slide switch to the ON (I) position. To stop operation, set to the OFF (O) position.

VERY IMPORTANT: Blades must be cleaned and oiled on a regular basis for proper functioning. Failure to regularly clean and oil the blades will void the warranty.

BASIC INSTRUCTIONS FOR USE

1. Men whose skin is sensitive or easily irritated by shaving, or who suffer from a skin allergy, should test one section on the leg or arm before using the shaver.
2. Remove the protective cover and turn on the unit to start shaving. Hold the shaver at a right angle to the area of your face that you want to shave and run the single shaving foil carefully along your skin. Tip: In general, we recommend that you shave against the direction of hair growth, as this is the best way to trim the hair. Pull your skin tight, with your fingers in inaccessible areas, to achieve optimum results.
3. Switch the shaver off each time after shaving and clean it.
4. Do not push the shaver on the skin too hard as it could cause irritation, make the shaver warm and prevent a perfect shave.
5. Please note that it takes 2 to 4 weeks for your skin to adapt to a shaver, so please do not change shaving instruments in this period of time.
6. If hair is longer than 1/32" begin by cutting the hair down first with a trimmer, then use shaver for a smooth close finish.

USER MAINTENANCE INSTRUCTIONS

TAKING CARE OF YOUR SHAVER

Do not remove the shaving foil unit while the shaver is switched on. Always switch the shaver off!

Ensure that no water gets into the inside of the shaver to avoid the risk of an electric shock when it is back in operation.

Never press on the cutting blades or the shaving foil and do not touch them with hard objects as this can cause irreparable damage to the shaver or parts. Be careful when dealing with the blades, as they are very sharp. Risk of injury! When cleaning, do not apply any detergents or scouring agents and do not use any abrasive or sharp objects. They can cause irreparable damage to the shaver.

NOTE: When cleaning your shaver, make sure the unit is turned off.

CAUTION!

- DO NOT run shaver or cutters under water. Use only the small brush (included) to clean.
- To clean the external surfaces of the shaver, use a damp cloth. Do not use strong detergents or other chemicals.
- To dry, wipe the surface of the shaver with a dry towel. Do not use a hair dryer or heater to dry the shaver.
- The shaver should not be used until it has completely dried.

TO REPLACE FOIL HEAD ASSEMBLY

1. Remove the foil head assembly by pressing the round release button located on the side of the shaver. Hold the foil head assembly on both sides and lightly pull away from shaver unit.
2. Take the replacement foil head assembly (FXRF1) out of package. Align the replacement foil head assembly over the cutters. Carefully move the replacement foil head assembly down towards the shaver unit until it firmly snaps into place. **BE CAREFUL NOT TO DAMAGE THE FOIL OR CUTTERS WHILE INSTALLING.**

TO REPLACE CUTTERS

NOTE: Always replace the cutters and foil head assembly at the same time.

1. To remove cutters, place your fingers on each side and gently pull up and away from drive shaft.
2. To replace cutters, remove the new cutters (FXRF1) from the packaging. Align cutter about the drive shaft and lightly push down until it snaps into place.
3. Replace the foil head assembly, turn shaver on to ensure it is working properly.

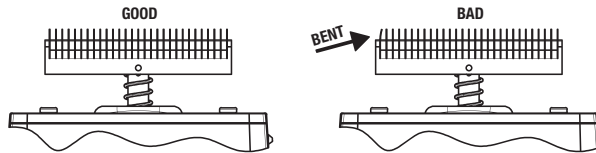

Daily Maintenance:

1. Press the release button on the side of shaver and remove the head assembly (see Fig. 1 & 2).
2. Use cleaning brush to whisk away any debris on and around cutter (See Fig. 3).
3. Snap the head assembly closed (see Fig. 4).

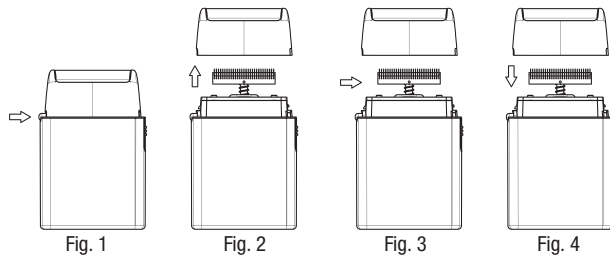

Weekly Maintenance:

1. Repeat steps 1 – 3 from the Daily Maintenance cleaning steps.
2. Rinse the head of the shaver under running water (see Fig. 5). NEVER submerge the shaver in water.
3. Leave head open for drying.
4. Press the shaver head back into place (see Fig. 4).

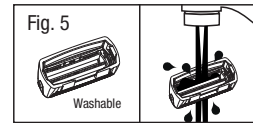

BATTERY REMOVAL

1. Remove the metal housing by sliding the release button over and pulling the bottom cover off.
2. Remove batteries by pulling them out and away from battery contacts.
3. Dispose used batteries.

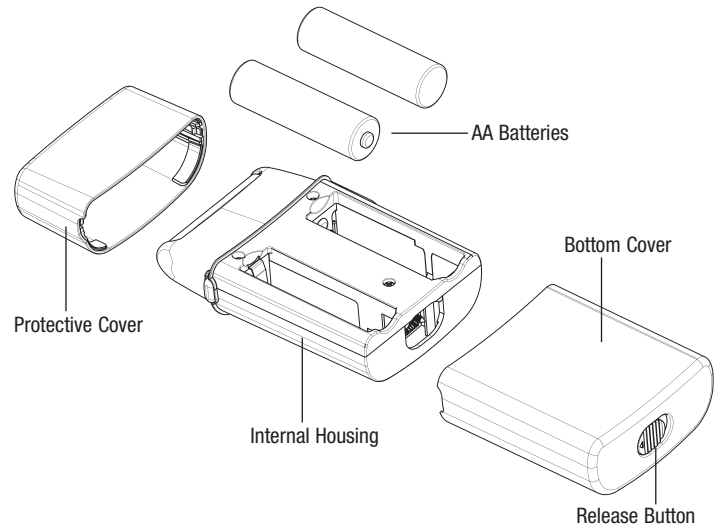

CORDLESS FOIL SHAVER

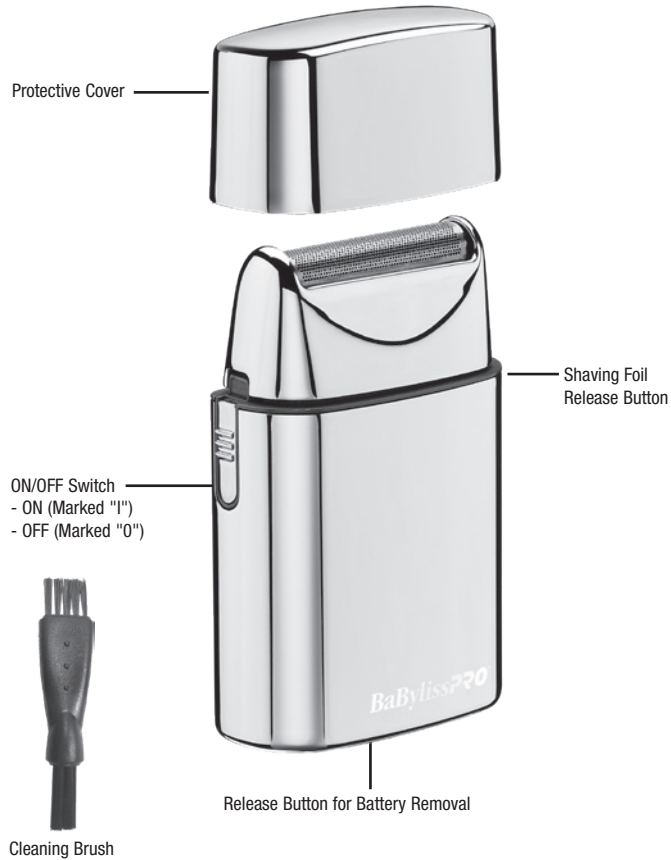

LIMITED 2-YEAR WARRANTY (U.S. AND CANADA ONLY)

BaBylissPro will repair or replace (at our option) your unit free of charge for 24 months from the date of purchase if the appliance is defective in workmanship or materials.

To obtain service under this warranty, return the defective product to the service center listed below, together with your purchase receipt and \$15.00 for postage and handling. California residents need only provide proof of purchase and should call 1-800-326-6247 for shipping instructions. In the absence of a purchase receipt, the warranty period shall be 24 months from the date of manufacture.

ANY IMPLIED WARRANTIES, OBLIGATIONS, OR LIABILITIES, INCLUDING BUT NOT LIMITED TO THE IMPLIED WARRANTY OF MERCHANTABILITY AND FITNESS FOR A PARTICULAR PURPOSE, SHALL BE LIMITED IN DURATION TO THE 24-MONTH DURATION OF THIS WRITTEN, LIMITED WARRANTY. Some states do not allow limitations on how long an implied warranty lasts, so the above limitations may not apply to you.

IN NO EVENT SHALL BABYLISPRO BE LIABLE FOR ANY SPECIAL, INCIDENTAL, OR CONSEQUENTIAL DAMAGES FOR BREACH OF THIS OR ANY OTHER WARRANTY, EXPRESSED OR IMPLIED, WHATSOEVER. Some states do not allow the exclusion or limitation of special, incidental, or consequential damages, so the above limitation may not apply to you.

This warranty gives you specific legal rights, and you may also have other rights, which vary from state to state.

**IF YOU LIVE OUTSIDE CANADA,
PLEASE CONTACT YOUR LOCAL DISTRIBUTOR.**

CANADIAN TWO YEAR REPLACEMENT WARRANTY

Dannycos Professional is the exclusive Canadian distributor of this product. We offer the following excellent warranty on your professional electrical appliance. Keep your sales slip. This is your proof of purchase and your guarantee. This guarantee is not valid in case of abuse, misuse, alterations or repairs done by unauthorized persons. Before returning your defective electrical product, please read the warranty conditions listed in this brochure.

Should your professional electrical appliance possess a manufacturer's defect, it may be exchanged by your distributor or Dannycos Professional at no charge within TWO YEARS from date of purchase, if the electrical appliance is accompanied by a proof of purchase.

If you are sending your defective appliance which is covered by this guarantee, directly to the Dannycos Professional Service Center, it must be accompanied by the following:

- 1) your dated sales slip;
- 2) a precise description of the defect;
- 3) your complete return address and daytime phone number; and,
- 4) a \$10 money order for postage and handling.

Please return your defective appliance to:
ATTN: Dannycos Professional Service Center
CONAIR CONSUMER PRODUCTS ULC

**100 Conair Parkway
Woodbridge, Ontario
L4H 0L2**

This warranty applies only to residents of Canada. Products shipped from outside of Canada will not be processed and will not be returned to sender. For questions regarding this product, you may call Dannycos Professional's Service Centre at:
1-800-363-0707, or email us at customerservice@dannycos.com.

BaBylissPRO Clipper & Trimmer Service Program
Replacement parts may be available for your product.
Please contact our BaBylissPRO service department by calling
1-800-326-6247.

Please provide your product name/model number,
details, date of purchase and part you require.

Service Center

BaBylissPro
Service Department

7475 N. Glen Harbor Blvd.
Glendale, AZ 85307

1-800-326-6247
©2021 BaBylissPro
205 Shelhouse Drive
Rantoul, IL 61866

17FA032835
www.babylisspro.com

IB-15501C

MEDIDAS DE SEGURIDAD IMPORTANTES

Al usar aparatos eléctricos, especialmente en presencia de niños, siempre debe tomar precauciones básicas de seguridad, incluidas las siguientes:

LEA TODAS LAS INSTRUCCIONES ANTES DE USARLO *MANTÉNGALO ALEJADO DEL AGUA*

PELIGRO — Cualquier aparato enchufado permanece bajo tensión, aunque esté apagado. Para reducir el riesgo de electrocución o lesiones por descarga eléctrica:

1. Siempre apague el aparato inmediatamente después del uso.
2. No coloque ni guarde el aparato donde pueda caerse o ser empujado a una bañera o un lavabo.
3. No lo use en el baño o la ducha.
4. No coloque el aparato ni lo deje caer al agua u otro líquido.
5. **No trate de alcanzar el aparato después de que se haya caído al agua;**
6. Siempre apague el aparato antes de limpiarlo.

ADVERTENCIA — Para reducir el riesgo de quemaduras, descarga eléctrica, incendio o heridas:

1. **Nunca descuide/deje el aparato sin vigilancia después de encenderlo.**
2. Supervise el uso de este aparato cuidadosamente cuando sea usado por, en o cerca de niños, personas cuyas capacidades físicas, sensoriales o mentales están limitadas, o personas inválidas o discapacitadas.
3. Utilice este aparato únicamente con el propósito para el cual ha sido diseñado y solamente según las instrucciones. Solo use accesorios recomendados por el fabricante.
4. **No utilice este aparato si está dañado o después de que se haya caído o caído al agua; regréselo a un centro de servicio autorizado para su revisión y reparación.**

5. Mantenga el aparato alejado de superficies calientes.
6. Nunca deje caer ni inserte ningún objeto en ninguna de las aberturas.
7. No coloque el aparato sobre ninguna superficie mientras está funcionando.
8. No utilice este aparato con una hoja o cuchillas internas rotas o dañadas; esto puede provocar lesiones.
9. No lo utilice en exteriores, ni lo haga funcionar donde se estén usando productos en aerosol (spray) o donde se esté administrando oxígeno.
10. No machuque, incinere o exponga a temperaturas superiores a 212 °F (100 °C); esto puede presentar un riesgo de incendio, explosión o quemaduras.

GUARDE ESTAS INSTRUCCIONES INSTRUCCIONES DE OPERACIÓN

IMPORTANTE

Este aparato ha sido diseñado para proporcionar un afeitado al ras suave y preciso. Requiere 2 pilas AAA (incluidas). Le aconsejamos que utilice pilas alcalinas, las cuales son más duraderas. Saque las pilas al final de su vida útil o si no va a usar el aparato por un largo período de tiempo.

1. Abra la carcasa, deslizando el botón de liberación del compartimiento de las pilas situado debajo de la unidad y jalando la parte inferior de la unidad hacia abajo para liberarla de la carcasa interna.
2. Instale 2 pilas AA, siguiendo las instrucciones del diagrama adentro del compartimiento de las pilas. Introduzca el polo negativo de cada pila primero, teniendo cuidado de no doblar las patas de contacto.
3. Vuelva a cerrar la carcasa, presionando hasta que encaje.
4. Para encender el aparato, deslice el interruptor hacia arriba para ponerlo en "I".
5. Para apagar el aparato, deslice el interruptor hacia abajo para ponerlo en "O".
6. Saque las pilas al final de su vida útil o si no va a usar el aparato por un largo período de tiempo.

7. Limpie los contactos del aparato y los de las pilas antes de instalar estas.
8. Saque las pilas gastadas lo antes posible.
9. No utilice pilas que no sean del tamaño ni de la potencia indicados para uso con este aparato.
10. Cambie todas las pilas al mismo tiempo.
11. No junte pilas nuevas con pilas usadas. No junte pilas alcalinas con pilas regulares (carbono-zinc) o pilas/baterías recargables (NiCd o Ni-MH).

BOTÓN DE ENCENDIDO/APAGADO

Para encender la unidad, ponga el interruptor en "I". Para apagar la unidad, ponga el interruptor en "0".

MUY IMPORTANTE: es imprescindible limpiar y lubricar las cuchillas regularmente para garantizar el buen funcionamiento del aparato. El incumplimiento de estas instrucciones invalidará la garantía.

INSTRUCCIONES BÁSICAS DE USO

1. Si su piel es sensible o se irrita fácilmente cuando se afeita, o si tiene alergia cutánea, pruebe el aparato en una pequeña sección del brazo o de la pierna antes de usarlo.
2. Quite la cubierta protectora y encienda el aparato. Sostenga la afeitadora a un ángulo recto con el área que desea afeitar y deslice la hoja cuidadosamente contra la piel. Consejo: por lo general, pasar la afeitadora en dirección contraria al crecimiento del pelo es la manera más eficaz de rasurarse. Para conseguir resultados óptimos, estire la piel en las zonas difíciles de acceso.
3. Después del uso, apague el aparato y límpielo.
4. No presione mucho la afeitadora contra la piel; esto puede causar irritaciones, recalentar la unidad y perjudicar la calidad del afeitado.
5. Tenga presente que su piel necesita 2 a 4 semanas para acostumbrarse a una nueva afeitadora. Por lo tanto, no cambie de instrumento de afeitado durante este periodo.
6. Si los pelos miden más de 1/32" (1 mm), recórtelos con una recortadora antes de afeitarlos; obtendrá así una afeitada suave al ras.

INSTRUCCIONES DE MANTENIMIENTO

MANTENIMIENTO DE SU AFEITADORA

No saque la hoja mientras la unidad está encendida. ¡Siempre apague la afeitadora!

Para evitar el riesgo de descargas eléctricas, cerciórese de mantener el interior de la afeitadora seca.

No presione las cuchillas o la hoja, ni tampoco los toque con objetos duros; esto puede causar daños irreparables a la unidad o a sus piezas.

Las cuchillas son muy afiladas; manéjelas con mucho cuidado. ¡Riesgo de herida!

No utilice detergentes, limpiadores abrasivos ni objetos abrasivos o duros para limpiar la unidad; esto puede causar daños irreparables a la afeitadora.

NOTA: cerciórese de que el aparato está apagado antes de limpiarlo.

¡PRECAUCIÓN!

- NO moje la unidad ni las cuchillas internas. Utilice solamente el pequeño cepillo de limpieza provisto para limpiar.
- Limpie la carcasa con un paño ligeramente humedecido. No utilice detergentes fuertes ni productos químicos.
- Seque la carcasa con un paño seco. No utilice un secador ni otro aparato calentador para secar el aparato.
- Asegúrese de que la afeitadora está completamente seca antes de usarla.

CAMBIO DEL CABEZAL DE AFEITADO

1. Presione el botón de liberación redondo situado en el costado de la unidad para liberar el cabezal de afeitado. Sostenga el cabezal de afeitado en los costados y jale suavemente hacia arriba para sacarlo de la unidad.
2. Saque el cabezal de afeitado de repuesto (modelo FXRF1) de su paquete. Haga coincidir el cabezal de afeitado de repuesto con las cuchillas internas. Con cuidado, coloque el cabezal de afeitado de repuesto sobre la unidad, presionando hasta que encaje. **TENGA CUIDADO DE NO DAÑAR LAS HOJAS O LAS CUCHILLAS INTERNAS DURANTE LA INSTALACIÓN.**

CAMBIO DE LAS CUCHILLAS INTERNAS

NOTA: siempre cambie el cabezal de afeitado y las cuchillas internas al mismo tiempo.

1. Para sacar las cuchillas internas, sosténgalas en ambos lados y jale suavemente hacia arriba para sacarlas del eje de accionamiento.
2. Saque las cuchillas internas de repuesto (modelo FXRF1) de su paquete. Haga coincidir las cuchillas de repuesto con el eje de accionamiento y presione suavemente hasta que encajen.
3. Vuelva a colocar el cabezal de afeitado en su puesto y encienda la afeitadora para cerciorarse de que funciona.

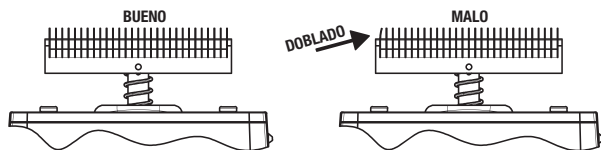

Mantenimiento diario:

1. Presione el botón de liberación en el costado de la unidad para sacar el cabezal de afeitado (Fig. 1 y 2).
2. Limpie los residuos en y alrededor de las cuchillas internas con el cepillo de limpieza (Fig. 3).
3. Vuelva a instalar el cabezal de afeitado (Fig. 4).

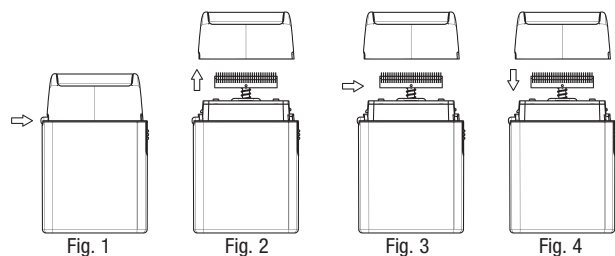

Mantenimiento semanal:

1. Siga los pasos 1 a 3 de la sección "Mantenimiento diario".
2. Enjuague el cabezal de afeitado en agua corriente (Fig. 5). NUNCA sumerja el aparato en agua.
3. Deje el cabezal de afeitado abierto para que se seque.
4. Vuelva a instalar el cabezal de afeitado (Fig. 4).

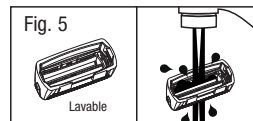

REMOCIÓN DE LAS BATERÍAS

1. Abra la carcasa, deslizando el botón de liberación del compartimiento de las pilas situado debajo de la unidad y jalando la parte inferior de la unidad hacia abajo para liberarla de la carcasa interna.
2. Saque las baterías, jalándolas fuera de los contactos.
3. Tire/recicle las pilas gastadas.

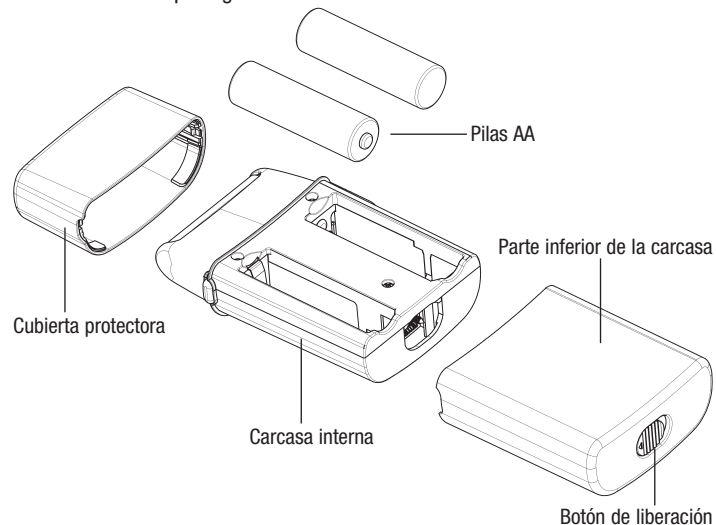

AFEITADORA DE HOJA SIN CABLE

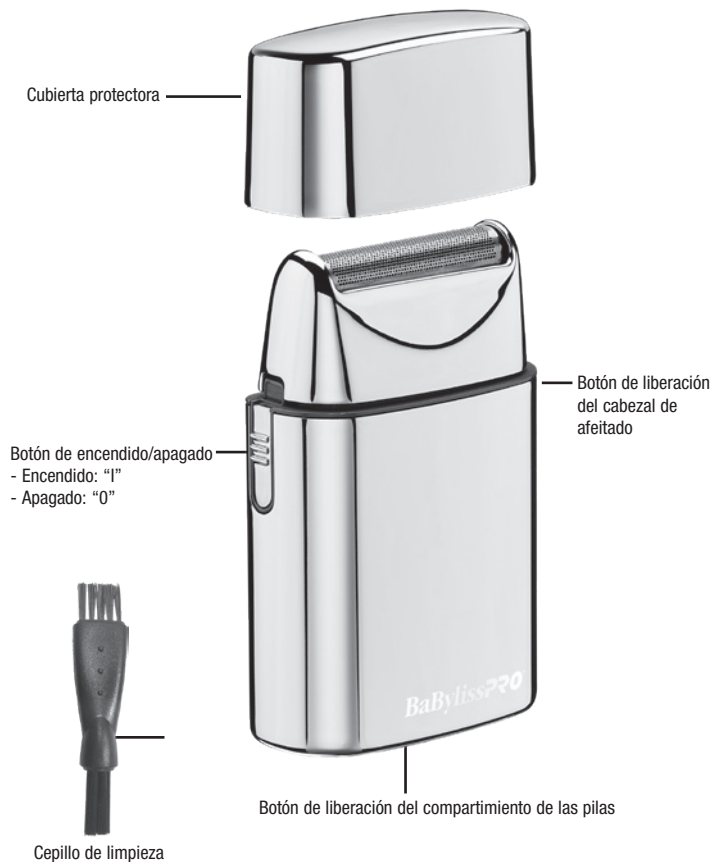

GARANTÍA LIMITADA DE 2 AÑOS (VÁLIDA EN LOS EE.UU. Y EN CANADÁ SOLAMENTE)

BaBylissPro reparará o reemplazará (a su opción) su aparato sin cargo por un período de 24 meses a partir de la fecha de compra si presentara defectos de materiales o fabricación.

Para obtener servicio técnico bajo esta garantía, regrese su aparato al Centro de Servicio indicado a continuación, junto con su recibo de compra y un cheque o giro postal de US\$15.00 para cubrir los gastos de manejo y envío. Los residentes de California solo necesitan dar una prueba de compra y deben llamar al 1-800-326-6247 para recibir instrucciones de envío. En ausencia del recibo de compra, el período de garantía será de 24 meses a partir de la fecha de fabricación.

CUALQUIER GARANTÍA, OBLIGACIÓN O RESPONSABILIDAD IMPLÍCITAS, INCLUYENDO PERO NO LIMITADAS A LA GARANTÍA IMPLÍCITA DE COMERCIABILIDAD Y APTITUD PARA UN PROPÓSITO ESPECÍFICO, ESTARÁN LIMITADAS POR LOS 24 MESES DE LA PRESENTE GARANTÍA ESCRITA. Algunos Estados no permiten limitaciones sobre la duración de una garantía implícita, de modo que las limitaciones mencionadas pueden no regir para usted.

BABYLISPRO NO SERÁ RESPONSABLE, EN NINGÚN CASO, POR NINGÚN DAÑO ESPECIAL, INCIDENTAL O CONSECUENTE DEBIDO AL INCUMPLIMIENTO DE ESTA O CUALQUIER OTRA GARANTÍA, EXPRESA O IMPLÍCITA. Algunos Estados no permiten la exclusión o limitación de daños especiales, incidentales o consecuentes, de modo que las limitaciones mencionadas pueden no regir para usted.

Esta garantía le otorga derechos legales específicos y usted puede tener otros derechos que varían de un Estado a otro.

Repuestos para cortadoras/recortadoras BaBylissPRO
Puede que repuestos sean disponibles para este producto.
Para más información, comuníquese con el
servicio posventa de BaBylissPRO,
llamando al 1-800-326-6247.

Deberá proveer el nombre del producto/número de modelo,
la fecha de compra y el nombre o la descripción de la pieza de necesita.

Centro de servicio

BabyllissPro
Service Department

7475 N. Glen Harbor Blvd.
Glendale, AZ 85307

1-800-326-6247
©2021 BabyllissPro
205 Shelhouse Drive
Rantoul, IL 61866

17FA032835
www.babyllisspro.com

IMPORTANTES CONSIGNES DE SÉCURITÉ

L'utilisation d'appareils électriques, notamment en présence d'enfants, requiert la prise de précautions élémentaires, parmi lesquelles les suivantes :

LIRE TOUTES LES INSTRUCTIONS AVANT L'UTILISATION *TENIR LOIN DE L'EAU*

DANGER — Un appareil électrique est toujours sous tension lorsqu'il est branché, même lorsqu'il est éteint. Afin de réduire les risques de mort ou de blessure par électrocution :

- 1. Toujours éteindre l'appareil immédiatement après utilisation.**
2. Ne pas placer ou ranger l'appareil dans un endroit où il peut tomber ou être entraîné dans une baignoire ou un lavabo.
3. Ne pas utiliser dans le bain ou sous la douche.
4. Ne pas placer ou laisser tomber dans l'eau ou tout autre liquide.
- 5. Si l'appareil tombe à l'eau, ne pas tenter de rattraper ;**
6. Éteindre l'appareil avant de le nettoyer.

AVERTISSEMENT — Afin de réduire le risque de brûlures, de choc électrique, d'incendie ou de blessures :

- 1. Ne jamais laisser l'appareil sans surveillance après l'avoir allumé.**
2. Il convient d'exercer une surveillance étroite lorsque l'appareil est utilisé par, sur ou près d'enfants, de personnes atteintes de certains handicaps physiques, mentaux ou sensoriels, ou de personnes invalides.
3. Utiliser cet appareil uniquement aux fins indiquées dans ce manuel. Utiliser uniquement les accessoires recommandés par le fabricant.
- 4. Ne pas utiliser l'appareil s'il est abîmé ou après qu'il soit tombé ou tombé à l'eau ; le renvoyer à un centre de service autorisé afin qu'il soit inspecté et réparé.**
5. Tenir l'appareil éloigné des surfaces chaudes.

IB-15501C

6. Ne rien introduire ou laisser tomber dans les ouvertures.
7. Ne pas déposer l'appareil après l'avoir allumé.
8. Afin d'éviter les risques de blessures, ne pas utiliser l'appareil si la lame ou les lames internes sont endommagées.
9. Ne pas utiliser à l'air libre ou dans des endroits où l'on utilise des produits aérosols (spray) ou où l'on administre de l'oxygène.
10. Ne pas écraser, brûler ou exposer l'appareil à une température supérieure à 100 °F (212 °C) ; cela présente un risque d'incendie, d'explosion ou de brûlures.

GARDER CES INSTRUCTIONS

DIRECTIVES D'UTILISATION IMPORTANT

Ce rasoir est conçu pour vous offrir un rasage précis et au plus près, tout en douceur. Il requiert 2 piles AA (non incluses). Nous vous conseillons d'utiliser des piles alcalines, car elles durent plus longtemps. Retirer les piles en fin de vie et si vous n'allez pas utiliser l'appareil pendant un certain temps.

1. Ouvrir le boîtier en faisant glisser le bouton de libération du compartiment à piles situé sous l'appareil et en tirant sur la partie inférieure du boîtier pour le dégager du boîtier interne.
2. Installer 2 piles AA, en respectant les signes de polarités indiqués à l'intérieur du compartiment à piles. Introduire le pôle négatif d'abord, en faisant attention de ne pas plier les contacts.
3. Refermer le boîtier, en poussant jusqu'à ce qu'il s'enclenche.
4. Pour allumer l'appareil, faire glisser l'interrupteur vers le haut pour le mettre à la position "I".
5. Pour éteindre l'appareil, faire glisser l'interrupteur vers le bas pour le mettre à la position "O".
6. Retirer les piles en fin de vie ou si vous n'allez pas utiliser l'appareil pendant un certain temps.

7. Nettoyer les contacts de l'appareil et ceux des piles avant d'installer ces dernières.
8. Retirer les piles mortes rapidement.
9. Ne pas utiliser de piles de taille ou de puissance incompatible avec l'appareil.
10. Changer toutes les piles en même temps.
11. Ne pas mélanger des vieilles piles avec des piles neuves. Ne pas mélanger pas des piles alcalines avec des piles Carbone-Zinc ou des batteries rechargeables (Ni-Cd ou Ni-MH).

BOUTON MARCHE/ARRÊT

Pour mettre en marche, mettre l'interrupteur sur "I". Pour éteindre, mettre l'interrupteur sur "O".

TRÈS IMPORTANT : il est essentiel de nettoyer et lubrifier les lames régulièrement afin d'assurer le bon fonctionnement de l'appareil. Le non-respect de ces instructions annulera la garantie.

MODE D'EMPLOI

1. Si votre peau est sensible ou s'irrite facilement quand vous vous rasez, ou si vous souffrez d'une allergie cutanée, faire un essai préalable sur une petite partie du bras ou de la jambe avant d'utiliser l'appareil.
2. Retirer le couvercle et allumer l'appareil. Tenir le rasoir en angle droit par rapport au visage et faire glisser la lame doucement contre la peau. Conseil : en règle générale, raser les poils dans le sens contraire de la pousse est la méthode de rasage la plus efficace. Pour de meilleurs résultats, étirer la peau dans les zones difficiles d'accès.
3. Après l'utilisation, éteindre l'appareil et le nettoyer.
4. Ne pas trop appuyer contre la peau pendant le rasage ; cela peut provoquer des irritations, faire surchauffer l'appareil et nuire à la qualité du rasage.
5. Votre peau a besoin de 2 à 4 semaines pour s'habituer à un nouveau rasoir ; ne pas changer de rasoir pendant cette période.
6. Si les poils mesurent plus de 1/32 po. (1 mm), les couper à la tondeuse avant de les raser ; vous obtiendrez ainsi un rasage au plus près.

DIRECTIVES D'ENTRETIEN

ENTRETIEN DE VOTRE RASOIR

Ne pas retirer la tête de rasage alors que l'appareil est allumé. Toujours éteindre l'appareil !

Afin d'éviter les risques de choc électrique, veiller à ce qu'aucun liquide ne pénètre à l'intérieur du boîtier.

Ne jamais appuyer sur la lame ou les lames internes, et ne pas les toucher avec des objets durs ; cela peut causer des dommages irréparables à l'appareil ou à ses pièces.

Prendre garde de ne pas toucher les lames, car elles sont très aiguisées. Risque de blessures !

Ne pas utiliser de détergents, produits abrasifs ou objets abrasifs pour nettoyer l'appareil ; cela peut causer des dommages irréparables au rasoir.

REMARQUE : vérifier que l'appareil est éteint avant de le nettoyer.

MISE EN GARDE !

- NE PAS mouiller l'appareil ou les lames internes. Utiliser uniquement la petite brosse de nettoyage incluse pour nettoyer.
- Nettoyer le boîtier à l'aide d'un linge légèrement humide. Ne pas utiliser de détergents forts ou autres produits chimiques.
- Pour sécher, essuyer le boîtier avec un linge sec. Ne pas sécher le rasoir à l'aide d'un sèche-cheveux ou autre appareil chauffant.
- Vérifier que l'appareil est bien sec avant de l'utiliser.

REPLACEMENT DE LA LAME

1. Appuyer sur le bouton de libération rond situé sur le côté du rasoir pour libérer la tête de rasage. Tenir la tête de rasage par les côtés et tirer doucement vers le haut pour la retirer.
2. Sortir la tête de rasage de rechange (modèle FXRF1) de son emballage. Aligner la tête de rasage avec les lames internes. Installer prudemment la tête de rasage sur le boîtier, en appuyant jusqu'à ce qu'elle s'enclenche.

FAIRE ATTENTION DE NE PAS ABÎMER LA LAME OU LES LAMES INTERNES PENDANT L'INSTALLATION.

REPLACEMENT DES LAMES INTERNES

REMARQUE : toujours remplacer la tête de rasage et les lames internes en même temps.

1. Pour retirer les lames internes, les tenir par les côtés et soulever.
2. Sortir les lames internes de rechange (modèle FXRF1) de son emballage. Aligner les lames internes avec l'arbre d'entraînement et appuyer jusqu'à ce qu'il s'enclenche.
3. Remettre la tête de rasage en place et allumer l'appareil pour vérifier qu'il fonctionne.

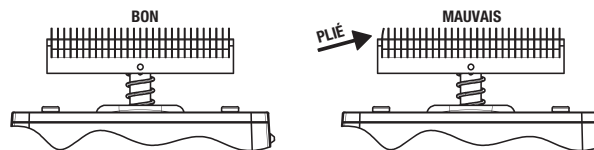

Entretien quotidien :

1. Appuyer sur le bouton de libération situé sur le côté de l'appareil pour retirer la tête de rasage (Fig. 1 et 2).
2. Utiliser la brosse de nettoyage pour éliminer les résidus sur et autour des lames (Fig. 3).
3. Remettre la tête de rasage en place (Fig. 4).

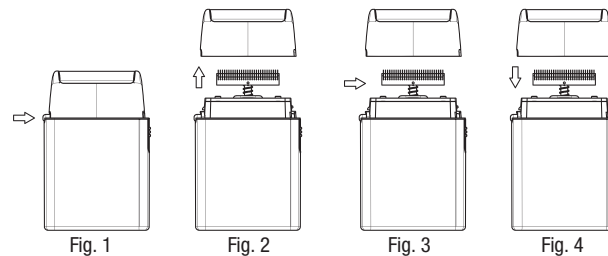

Entretien hebdomadaire :

1. Suivre les étapes 1 à 3 de l'entretien quotidien.
2. Rincer la tête de rasage sous l'eau du robinet (Fig. 5). NE JAMAIS submerger l'appareil dans l'eau.
3. Laisser la tête de rasage ouverte pour qu'elle sèche.
4. Remettre la tête de rasage en place (Fig. 4).

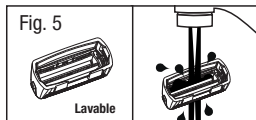

RETRAIT DES PILES

1. Ouvrir le boîtier en faisant glisser le bouton de libération du compartiment à piles situé sous l'appareil et en tirant sur la partie inférieure du boîtier pour le dégager du boîtier interne.
2. Retirer les piles en les dégageant des contacts.
3. Jeter/recycler les piles mortes.

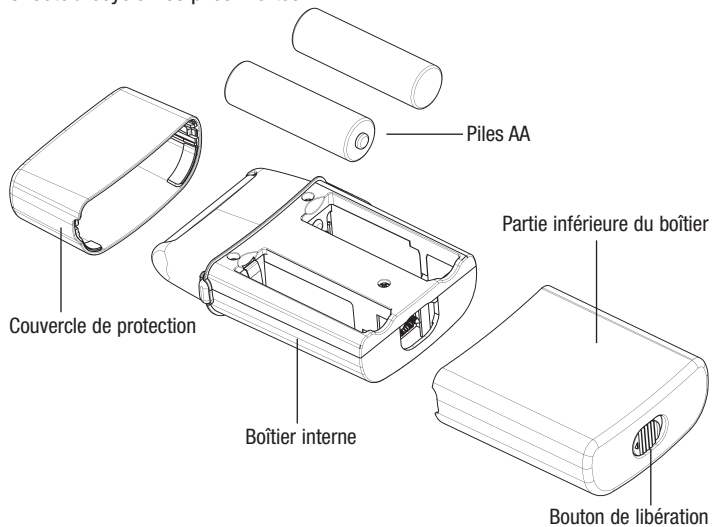

RASOIR À LAME UNIQUE SANS FIL

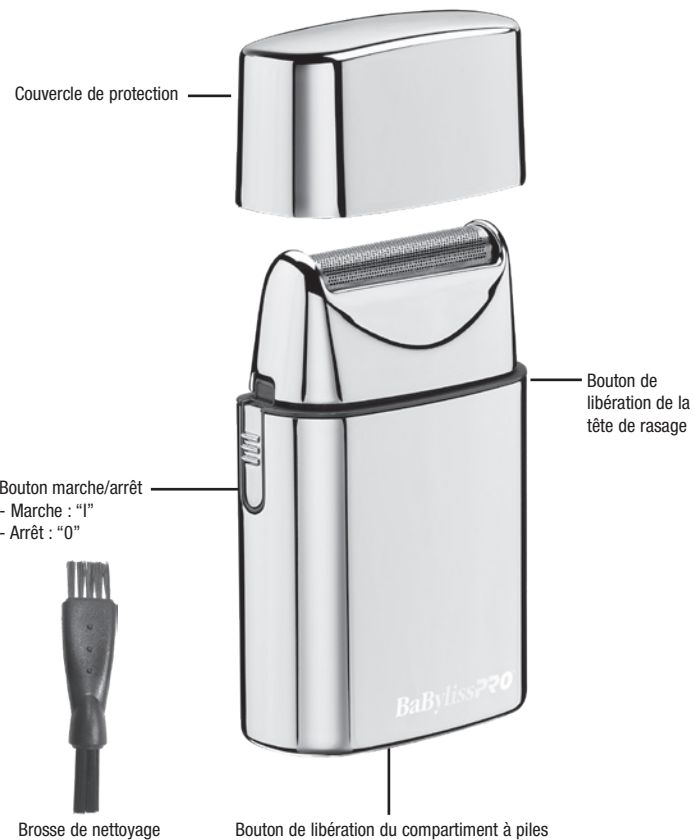

GARANTIE LIMITÉE DE DEUX ANS (VALABLE AUX É.-U. ET AU CANADA UNIQUEMENT)

BabylissPro réparera ou remplacera (à sa discrétion) cet appareil sans frais, si au cours des 24 mois suivant la date d'achat, il affiche un vice de matière ou de fabrication.

Pour un service au titre de la garantie, renvoyez le produit défectueux au service après-vente ci-dessous, accompagné du reçu de caisse et d'un chèque ou mandat-carte de 15,00\$ US pour couvrir les frais de port et manutention. Les résidents de la Californie devront produire une preuve d'achat et appeler le 1-800-326-6247 pour obtenir des directives d'envoi. En l'absence du reçu de caisse, la période de garantie sera de 24 mois à compter de la date de fabrication.

TOUTE GARANTIE, OBLIGATION OU RESPONSABILITÉ IMPLICITE, Y COMPRIS, MAIS SANS Y ÊTRE LIMITÉE, LA GARANTIE IMPLICITE DE QUALITÉ MARCHANDE ET D'APTITUDE À PRODUIRE UNE TÂCHE PARTICULIÈRE, SERA LIMITÉE À LA PÉRIODE DE 24 MOIS DE CETTE GARANTIE ÉCRITE. Certains États ne permettent pas la limite de durée d'une garantie implicite ; cette limite peut donc ne pas s'appliquer dans votre cas.

BABYLISPRO NE POURRA ÊTRE TENU RESPONSABLE DE QUELQUE DOMMAGE PARTICULIER, CONSÉCUTIF OU INDIRECT, QUE CE SOIT POUR BRIS DE CETTE GARANTIE OU DE TOUT AUTRE, EXPRESSE OU IMPLICITE. Certains États ne permettent pas l'exclusion ni la limitation des dommages particuliers, consécutifs ou indirects ; les limites précédentes peuvent donc ne pas s'appliquer dans votre cas.

Cette garantie vous accorde des droits particuliers et vous pouvez également bénéficier d'autres droits qui varient d'un État à l'autre.

Pièces de rechange pour tondeuses/tondeuses de finition BaBylissPRO
Il se peut que des pièces détachées soient disponibles pour cet appareil.
Pour plus d'informations, contacter le service après-vente de BaBylissPRO en appelant le 1-800-326-6247.

Il vous faudra fournir le nom du produit/numéro de modèle, la date d'achat et le nom ou la description de la pièce dont vous avez besoin.

Service après-vente

BabylissPro
Service Department

7475 N. Glen Harbor Blvd.
Glendale, AZ 85307

1-800-326-6247
©2021 BabylissPro
205 Shelhouse Drive
Rantoul, IL 61866

17FA032835
www.babylisspro.com

**SI VOUS RÉSIDEZ À L'EXTÉRIEUR DU CANADA,
VEUILLEZ COMMUNIQUER AVEC VOTRE DISTRIBUTEUR LOCAL.**

GARANTIE DE REMPLACEMENT DE DEUX ANS CANADIEN

Dannycos Professionnel est le distributeur canadien exclusif de cet appareil électrique professionnel. Nous offrons la garantie exceptionnelle suivante sur votre appareil électrique professionnel. Conservez votre reçu de caisse, car c'est votre preuve d'achat et votre garantie. Cette garantie n'est pas valide si des personnes non autorisées ont fait un mauvais usage de l'appareil, ont tenté de le modifier ou de le réparer. Avant de retourner l'appareil électrique défectueux, veuillez lire les conditions de garantie inscrites à l'intérieur de ce dépliant.

Si votre appareil électrique professionnel présente un défaut de fabrication à l'intérieur DEUX ANS suivant la date d'achat, vous pouvez l'échanger sans frais en le retournant à votre distributeur ou directement à Dannycos Professionnel, s'il est accompagné d'une preuve d'achat.

Si vous retournez l'appareil défectueux toujours sous garantie directement à Dannycos Professionnel, il doit être accompagné :

- 1) de votre reçu de caisse daté;
- 2) d'une description précise du problème;
- 3) de votre adresse de retour complète et votre numéro de téléphone de jour; et
- 4) d'un mandat-poste de 10 \$ pour couvrir les frais de port et de manutention

Veillez retourner l'appareil défectueux à :

ATT. : Centre De Service Dannycos Professionnel

CONAIR CONSUMER PRODUCTS ULC

100 Conair Parkway

Woodbridge, Ontario

L4H 0L2

Cette garantie s'applique uniquement aux résidents canadiens. Nous ne traiterons pas les produits provenant de l'extérieur du Canada et ne les retournerons pas à l'expéditeur.

Si vous avez des questions concernant ce produit, communiquez avec le centre de service Dannycos Professionnel au: 1-800-363-0707 ou écrivez à customerservice@dannycos.com.

IB-15501C